

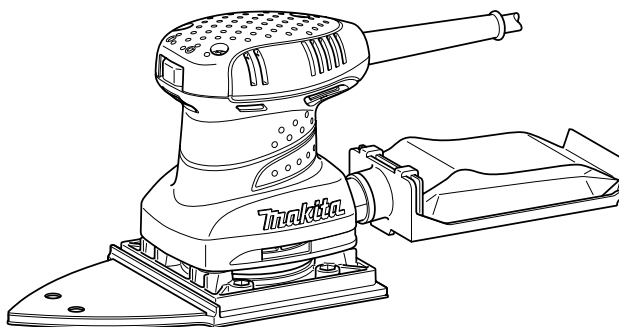

GB	Finishing Sander	INSTRUCTION MANUAL
S	Osc. planslipmaskin	BRUKSANVISNING
N	Slipemaskin for finsliping	BRUKSANVISNING
FIN	Viimeistely hiomakone	KÄYTTÖOHJE
LV	Apdares slīpmašīna	LIETOŠANAS INSTRUKCIJA
LT	Šlifuo tuvas	NAUDOJIMO INSTRUKCIJA
EE	Taldlihvija	KASUTUSJUHEND
RUS	Вибрационная шлифмашина	РУКОВОДСТВО ПО ЭКСПЛУАТАЦИИ

BO4565

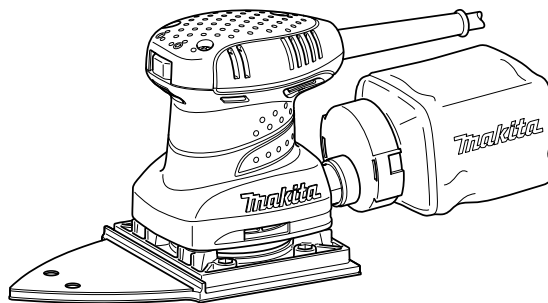

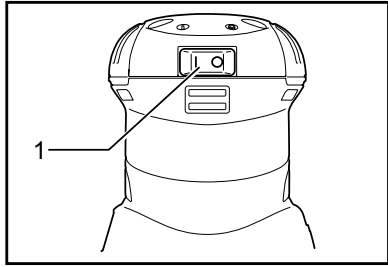

1

008302

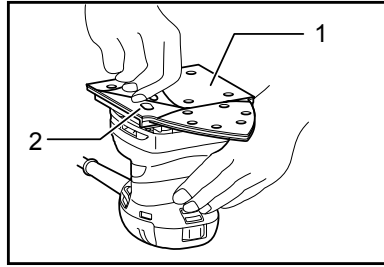

2

008304

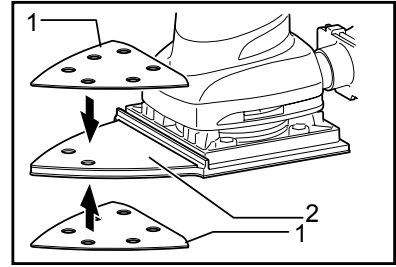

3

008305

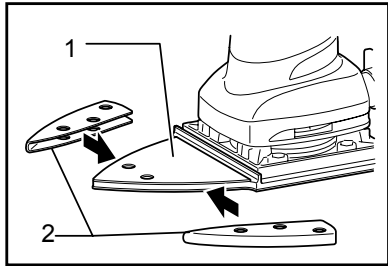

4

008306

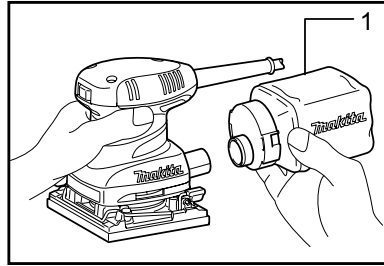

5

008301

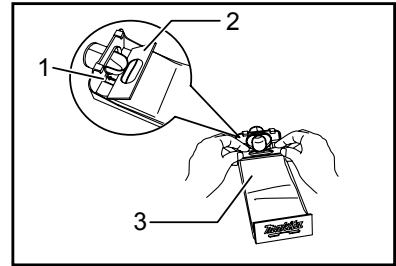

6

003742

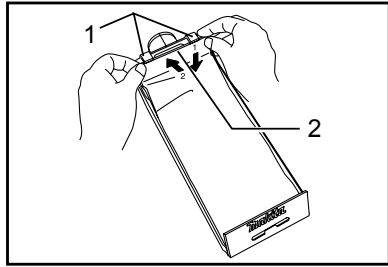

7

003743

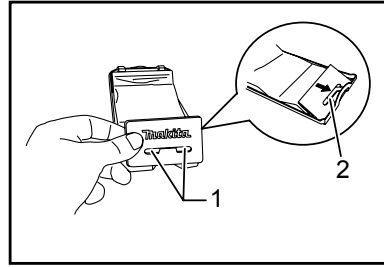

8

003744

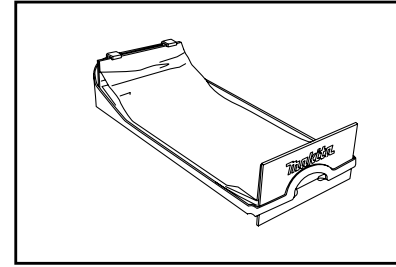

9

003745

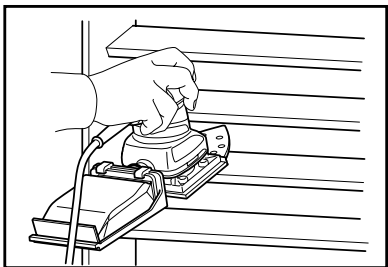

10

008307

ENGLISH (Original instructions)

Explanation of general view

1-1. Switch	4-1. Base	6-3. Front side of paper dust bag
2-1. Velcro sandpaper	4-2. Velcro sandpaper	7-1. Claws
2-2. Base	5-1. Dust bag	7-2. Upper part
3-1. Velcro sandpaper	6-1. Groove	8-1. Notch
3-2. Base	6-2. Front fixing cardboard	8-2. Guide

SPECIFICATIONS

Model	BO4565
Pad size	112mm x 190mm
Orbits per minute (min ⁻¹)	14,000
Dimensions (L x W x H)	219 mm x 112 mm x 139 mm
Net weight	1.2 kg
Safety class	□/II

- Due to our continuing program of research and development, the specifications herein are subject to change without notice.
- Specifications may differ from country to country.
- Weight according to EPTA-Procedure 01/2003

Intended use

The tool is intended for the sanding of large surface of wood, plastic and metal materials as well as painted surfaces.

Power supply

The tool should be connected only to a power supply of the same voltage as indicated on the nameplate, and can only be operated on single-phase AC supply. They are double-insulated and can, therefore, also be used from sockets without earth wire.

Noise

The typical A-weighted noise level determined according to EN60745:

Sound pressure level (L_{pA}) : 81 dB(A)
Sound power level (L_{WA}) : 92 dB(A)
Uncertainty (K) : 3 dB(A)

Wear ear protection

Vibration

The vibration total value (tri-axial vector sum) determined according to EN60745:

Work mode : sanding metal plate
Vibration emission (a_h) : 4 m/s²
Uncertainty (K) : 1.5 m/s²

- The declared vibration emission value has been measured in accordance with the standard test method and may be used for comparing one tool with another.
- The declared vibration emission value may also be used in a preliminary assessment of exposure.

WARNING:

- The vibration emission during actual use of the power tool can differ from the declared emission value depending on the ways in which the tool is used.
- Be sure to identify safety measures to protect the operator that are based on an estimation of exposure in the actual conditions of use (taking account of all parts of the operating cycle such as the times when the tool is switched off and when it is running idle in addition to the trigger time).

For European countries only

EC Declaration of Conformity

We Makita Corporation as the responsible manufacturer declare that the following Makita machine(s):

Designation of Machine:

Finishing Sander

Model No./ Type: BO4565

are of series production and

Conforms to the following European Directives:
2006/42/EC

And are manufactured in accordance with the following standards or standardised documents:

EN60745

The technical documentation is kept by:

Makita International Europe Ltd.

Technical Department,

Michigan Drive, Tongwell,

Milton Keynes, Bucks MK15 8JD, England



000230

Tomoyasu Kato
Director
Makita Corporation
3-11-8, Sumiyoshi-cho,
Anjo, Aichi, 446-8502, JAPAN

GEA010-1

General Power Tool Safety Warnings

⚠ WARNING Read all safety warnings and all instructions. Failure to follow the warnings and instructions may result in electric shock, fire and/or serious injury.

Save all warnings and instructions for future reference.

GEB021-4

SANDER SAFETY WARNINGS

1. Always use safety glasses or goggles. Ordinary eye or sun glasses are NOT safety glasses.
2. Hold the tool firmly.
3. Do not leave the tool running. Operate the tool only when hand-held.
4. This tool has not been waterproofed, so do not use water on the workpiece surface.
5. Ventilate your work area adequately when you perform sanding operations.
6. Some material contains chemicals which may be toxic. Take caution to prevent dust inhalation and skin contact. Follow material supplier safety data.
7. Use of this tool to sand some products, paints and wood could expose user to dust containing hazardous substances. Use appropriate respiratory protection.
8. Be sure that there are no cracks or breakage on the pad before use. Cracks or breakage may cause a personal injury.

SAVE THESE INSTRUCTIONS.

⚠ WARNING:

DO NOT let comfort or familiarity with product (gained from repeated use) replace strict adherence to safety rules for the subject product. **MISUSE** or failure to follow the safety rules stated in this instruction manual may cause serious personal injury.

FUNCTIONAL DESCRIPTION

⚠ CAUTION:

- Always be sure that the tool is switched off and unplugged before adjusting or checking function on the tool.

Switch action

Fig.1

⚠ CAUTION:

- Before plugging in the tool, always check to see that the tool is switched off.

To start the tool, press the " I " side of the switch. To stop the tool, press the " O " side of the switch.

ASSEMBLY

⚠ CAUTION:

- Always be sure that the tool is switched off and unplugged before carrying out any work on the tool.

Installing or removing abrasive paper

NOTE:

Use Makita hook-and-loop sandpaper with this sander.

To attach the sandpaper:

Fig.2

Fig.3

Fig.4

1. Set the tool upside down so that the pad is on top.
2. Position the sandpaper to fit the shape of the base. Be sure to align the holes on the sandpaper with the holes on the pad (the dust will be sucked into these holes; it is therefore important to leave them open).
3. Press the paper firmly over the pad.

To remove the sandpaper:

1. Set the tool upside down so that the sandpaper is on top.
2. Grasping one corner of the sandpaper, peel it from the pad.

NOTE:

- If the sandpaper is in good condition, save it for further use.

When sanding in narrow, hard-to-reach areas (e.g., shutters, blinds, louvers), attach the cone-shaped abrasive papers to the end of the pad (bottom and top). To sand the end of thin materials, fold the abrasive paper and attach to the side of the pad as shown in the figures.

Dust bag (accessory)

Fig.5

The use of the dust bag makes sanding operations clean and dust collection easy. To attach the dust bag, fit the bag's entry port onto the dust spout on the tool. Make sure that the hole in the bag's entry port is just over the pimple-like protrusion on the dust spout.

For the best results, empty the dust bag when it becomes approximately half full, tapping it lightly to remove as much dust as possible.

Installing paper dust bag (accessory)

Fig.6

Place the paper dust bag on the paper dust bag holder with its front side upward. Insert the front fixing cardboard of the paper dust bag into the groove of the paper dust bag holder.

Then press the upper part of the front fixing cardboard in arrow direction to hook it onto the claws.

Fig.7

Insert the notch of the paper dust bag into the guide of the paper dust bag holder. Then install the paper dust bag holder set on the tool.

Fig.8

Fig.9

OPERATION

Sanding operation

Fig.10

CAUTION:

- Never run the tool without the abrasive paper. You may seriously damage the pad.
- Never force the tool. Excessive pressure may decrease the sanding efficiency, damage the abrasive paper and/or shorten tool life.

Hold the tool firmly. Turn the tool on and wait until it attains full speed. Then gently place the tool on the workpiece surface. A finishing sander is generally used to remove only a small amount of material at a time. Since the quality of the surface is more important than the amount of stock removed, do not bear down on the tool. Keep the base flush with the workpiece at all times.

MAINTENANCE

CAUTION:

- Always be sure that the tool is switched off and unplugged before attempting to perform inspection or maintenance.
- Never use gasoline, benzine, thinner, alcohol or the like. Discoloration, deformation or cracks may result.

To maintain product SAFETY and RELIABILITY, repairs, carbon brush inspection and replacement, any other maintenance or adjustment should be performed by

Makita Authorized Service Centers, always using Makita replacement parts.

OPTIONAL ACCESSORIES

CAUTION:

- These accessories or attachments are recommended for use with your Makita tool specified in this manual. The use of any other accessories or attachments might present a risk of injury to persons. Only use accessory or attachment for its stated purpose.

If you need any assistance for more details regarding these accessories, ask your local Makita Service Center.

- Abrasive paper (without pre-punched holes)
- Paper dust bag
- Paper dust bag holder
- Punch plate
- Dust bag

NOTE:

- Some items in the list may be included in the tool package as standard accessories. They may differ from country to country.

SVENSKA (Originalbruksanvisning)

Förklaring till översikt bilderna

1-1. Strömbrytare	4-1. Bottenplatta	6-3. Framsidan av pappersdampåsen
2-1. Sandpapper med kardborr	4-2. Sandpapper med kardborr	7-1. Klor
2-2. Bottenplatta	5-1. Dampåse	7-2. Övre delen
3-1. Sandpapper med kardborr	6-1. Spår	8-1. Ås
3-2. Bottenplatta	6-2. Fästskiva	8-2. Anslag

SPECIFIKATIONER

Modell	BO4565
Slipplattans storlek	112mm x 190mm
Omlopp per minut (min^{-1})	14 000
Mått (L x B x H)	219 mm x 112 mm x 139 mm
Vikt	1,2 kg
Säkerhetsklass	II/III

- På grund av vårt pågående program för forskning och utveckling kan dessa specifikationer ändras utan föregående meddelande.
- Specifikationerna kan variera mellan olika länder.
- Vikt i enlighet med EPTA-procedur 01/2003

Användningsområde

ENE052-1

Verktyget är avsett för slipning av stora ytor i trä, plast och metall, samt för målade ytor.

Strömförsörjning

ENF002-2

Maskinen får endast anslutas till elnät med samma spänning som anges på typplåten och med enfasig växelström. De är dubbelisolerade och får därför också anslutas i ojordade vägguttag.

Buller

ENG905-1

Typiska A-vägda bullernivån är mätt enligt EN60745:

Ljudtrycksnivå (L_{pA}): 81 dB(A)
Ljudtrycksnivå (L_{WA}): 92 dB(A)
Måttolerans (K): 3 dB(A)

Använd hörselskydd

Vibration

ENG900-1

Vibrationens totalvärde (tre-axlars vektorsumma) mätt enligt EN60745:

Arbetsläge: Slipning av metallplåt
Vibrationsemission (a_h): 4 m/s^2
Måttolerans (K): $1,5 \text{ m/s}^2$

ENG901-1

- Det deklarerade vibrationsemissionsvärdet har uppmätts i enlighet med standardtestmetoden och kan användas för jämförandet av en maskin med en annan.
- Det deklarerade vibrationsemissionsvärdet kan också användas i preliminär bedömning av exponering för vibration.

⚠ VARNING!

- Vibrationsemissionen under faktisk användning av maskinen kan skilja sig från det deklarerade emissionsvärdet, beroende på hur maskinen används.
- Se till att hitta säkerhetsåtgärder som kan skydda användaren och som grundar sig på en uppskattning av exponering i verkligheten (ta med i beräkningen alla delar av användandet såsom antal gånger maskinen är avstängd och när den körs på tomgång samt då startomkopplaren används).

ENH101-16

Gäller endast Europa

EU-konformitetsdeklaration

Vi Makita Corporation som ansvariga tillverkare deklarerar att följande Makita-maskin(er):

Maskinbeteckning:

Osc. planslipmaskin

Modellnr./ Typ: BO4565

är för serieproduktion och

Följer följande EU-direktiv:

2006/42/EC

Och är tillverkade enligt följande standarder eller standardiseringsdokument:

EN60745

Den tekniska dokumentationen förs av:

Makita International Europe Ltd.

Technical Department,

Michigan Drive, Tongwell,

Milton Keynes, Bucks MK15 8JD, England



000230

Tomoyasu Kato
Direktör
Makita Corporation
3-11-8, Sumiyoshi-cho,
Anjo, Aichi, 446-8502, JAPAN

GEA010-1

Allmänna säkerhetsvarningar för maskin

⚠ VARNING Läs igenom alla säkerhetsvarningar och instruktioner. Underlåtenhet att följa varningar och instruktioner kan leda till elektrisk stöt, brand och/eller allvarliga personskador.

Spara alla varningar och instruktioner för framtida referens.

GEB021-4

SÄKERHETSVARNINGAR FÖR SLIPMASKIN

1. Använd alltid skyddsglasögon. Vanliga glasögon och solglasögon är **INTE** skyddsglasögon.
2. Håll maskinen stadigt.
3. Lämna inte maskinen igång. Använd endast maskinen när du håller den i händerna.
4. Detta verktyg är inte vattenskyddat, använd därför inte vatten på arbetsstyckets yta.
5. Ventilera arbetsplatsen ordentligt när du utför sliparbeten.
6. Vissa material kan innehålla giftiga kemikalier. Se till att du inte andas in damm eller får det på huden. Följ anvisningarna i leverantörens materialsäkerhetsblad.
7. Används verktyget för slipning av vissa produkter, färger och trä, kan användaren utsättas för damm som innehåller farliga ämnen. Använd lämpligt andningsskydd.
8. Se före användning till att underlagsplattan inte är sprucken eller trasig. Sprickor och skador kan orsaka personskada.

SPARA DESSA ANVISNINGAR.

⚠ VARNING!

GLÖM INTE att noggrant följa säkerhetsanvisningarna för maskinen även efter det att du har blivit van att använda den. **OVARSAM** hantering eller underlåtenhet att följa säkerhetsanvisningarna i denna bruksanvisning kan leda till allvarliga personskador.

FUNKTIONS BESKRIVNING

⚠ FÖRSIKTIGT!

- Se alltid till att maskinen är avstängd och nätsladden urdragen innan du justerar eller funktionskontrollerar maskinen.

Avtryckarens funktion

Fig.1

⚠ FÖRSIKTIGT!

- Se alltid till att maskinen är avstängd innan du ansluter den till elnätet.

Tryck på sidan " I " på knappen för att slå på maskinen. Tryck på sidan " O " på knappen för att stoppa maskinen.

MONTERING

⚠ FÖRSIKTIGT!

- Se alltid till att maskinen är avstängd och nätsladden urdragen innan maskinen repareras.

Montering eller demontering av slippapper

OBS!

Använd Makitas slippapper med kardborrfäste till denna slipmaskin.

Fastsättning av slippappret:

Fig.2

Fig.3

Fig.4

1. Placera maskinen upp och ner, så att slipplattan kommer uppåt.
2. Sätt på slippappret så att det passa bottenplattans form. Se till att hålen i slippappret passar in mot hålen i slipplattan (dammet kommer att sugas ut genom dessa hål, och det är därför viktigt att de lämnas öppna).
3. Tryck fast papperet ordentligt mot slipplattan.

Borttagning av slippapper:

1. Placera maskinen upp och ner, så att slippappret kommer uppåt.
2. Fatta tag i ett av slippapprets hörn, och dra av papperet från slipplattan.

OBS!

- Du kan spara slippappret för framtida bruk om det är i gott skick.

Vid slipning av små och svåråtkomliga platser (t.ex. fönsterluckor, jalousier, ventilationsgaller) kan du sätta på de konformade slippapprena på slipplattans ände (över- och underdel). För att slipa änden på tunna eller smala material kan du vika slippappret och fästa det på slipplattans sida, såsom visas i figurerna.

Dampmpåse (tillbehör)

Fig.5

Slipningsarbetet blir dammfritt och uppsamlingen av damm enkel vid användning av dampmpåse. Fäst påsens öppningshål på dammutkastet på maskinen, för att fästa dampmpåsen. Kontrollera att hålet i dampmpåsens öppning är precis över den utskjutande delen på dammutkastet.

För bästa resultat bör dampmpåsen tömmas när den har blivit ungefär halvfull, genom att lätt slå på den för att avlägsna så mycket damm som möjligt.

Montering av pappersdampmpåsen (tillbehör)

Fig.6

Placera pappersdampmpåsen i dampmpåsehållaren med dess framsida uppåt. Sätt i pappersdampmpåsens främre fästskiva av papp i dampmpåsehållarens spår.

Tryck sedan den övre delen av fästskivan i pilens riktning, så att den hakar fast i klorna.

Fig.7

Sätt fast skåran i dampmpåsen på ledskenan i hållaren för pappersdampmpåsar. Montera sedan hållarsatsen för pappersdampmpåse på maskinen.

Fig.8

Fig.9

ANVÄNDNING

Slipning

Fig.10

FÖRSIKTIGT!

- Använd aldrig maskinen utan slippapper. Slippplattan kan skadas allvarligt.
- Tvinga inte maskinen. Alltför hårt tryck kan minska slipningseffektiviteten, skada slippappret och förkorta maskinens livslängd.

Håll maskinen stadigt. Starta maskinen och vänta tills den uppnått full hastighet. Placera sedan maskinen försiktigt på arbetsstyckets yta. En osc. planslipmaskin används normalt endast för att slipa bort små mängder av materialet. Eftersom ytans kvalitet är av större vikt än hur mycket som slipas bort, bör du inte trycka för mycket mot maskinen. Håll hela tiden bottenplattan plant mot arbetsstycket.

UNDERHÅLL

FÖRSIKTIGT!

- Se alltid till att maskinen är avstängd och nätkabeln urdragen innan inspektion eller underhåll utförs.
- Använd inte bensin, thinner, alkohol eller liknande. Missfärgning, deformation eller sprickor kan uppstå

För att upprätthålla produktens SÄKERHET och TILLFÖRLITLIGHET bör reparationer, kontroll och

utbyte av kolborstar samt allt annat underhålls- och justeringsarbete utföras av ett auktoriserat Makita servicecenter och med reservdelar från Makita.

VALFRIA TILLBEHÖR

FÖRSIKTIGT!

- Dessa tillbehör och tillsatser rekommenderas för användning tillsammans med den Makita-maskin som denna bruksanvisning avser. Om andra tillbehör eller tillsatser används kan det uppstå risk för personskador. Använd endast tillbehören eller tillsatserna för de syften de är avsedda för.

Kontakta ditt lokala Makita servicecenter om du behöver ytterligare information om dessa tillbehör.

- Slippapper (utan förstansade hål)
- Pappersdampmpåse
- Hållare för pappersdampmpåse
- Hålstans
- Dampmpåse

OBS!

- Några av tillbehören i listan kan vara inkluderade i maskinpaketet som standardtillbehör. De kan variera mellan olika länder.

Oversiktsforklaring

1-1. Bryter	4-1. Feste	6-3. Forsiden av papirstøvposen
2-1. Velcro sandpapir	4-2. Velcro sandpapir	7-1. Klemmer
2-2. Feste	5-1. Støvpose	7-2. Overdel
3-1. Velcro sandpapir	6-1. Spor	8-1. Fordypning
3-2. Feste	6-2. Festepapp foran	8-2. Førings

TEKNISKE DATA

Modell	BO4565
Putestørrelse	112mm x 190mm
Sykluser per minutt (min ⁻¹)	14 000
Mål (L x B x H)	219 mm x 112 mm x 139 mm
Nettovekt	1,2 kg
Sikkerhetsklasse	II/III

- Som følge av vårt kontinuerlige forsknings- og utviklingsprogram kan de tekniske dataene endres uten ytterligere forvarsel.
- Tekniske data kan variere fra land til land.
- Vekt i henhold til EPTA-prosedyre 01/2003

Beregnet bruk

Denne maskinen er laget for å pusse store treflater, plast og metallmaterialer samt malte overflater.

Strømforsyning

Maskinen må bare kobles til en strømkilde med samme spenning som vist på typeskiltet, og kan bare brukes med enfase-vekselstrømforsyning. Den er dobbelt verneisolert og kan derfor også brukes fra kontakter uten jording.

Støy

Typisk A-vektet lydtrykknivå er bestemt i henhold til EN60745:

Lydtrykknivå (L_{PA}) : 81 dB(A)
 Lydeffektnivå (L_{WA}) : 92 dB(A)
 Usikkerhet (K): 3 dB(A)

Bruk hørselvern

Vibrasjon

Den totale vibrasjonsverdien (triaksial vektorsum) bestemt i henhold til EN60745:

Arbeidsmodus: pussing av metallplate
 Genererte vibrasjoner (a_h): 4 m/s²
 Usikkerhet (K): 1,5 m/s²

- Den angitte verdien for de genererte vibrasjonene er blitt målt i samsvar med standardtestmetoden og kan brukes til å sammenlikne et verktøy med et annet.
- Den angitte verdien for de genererte vibrasjonene kan også brukes til en foreløpig vurdering av eksponeringen.

⚠ ADVARSEL:

- De genererte vibrasjonene ved faktisk bruk av elektroverktøyet kan avvike fra den oppgitte vibrasjonsverdien, avhengig av hvordan verktøyet brukes.
- Vær påpasselig med å finne sikkerhetstiltak som beskytter operatøren, basert på en oppfatning av risiko under faktiske bruksforhold (på bakgrunn av alle sider ved brukssyklusen, som når verktøyet slås av og når det går på tomgang, i tillegg til oppstarten).

Gjelder bare land i Europa

EF-samsvarserklæring

Som ansvarlig produsent erklærer Makita Corporation at følgende Makita-maskin(er):

Maskinbetegnelse:

Slipemaskin for finsliping

Modellnr./type: BO4565

er serieprodusert og

samsvarer med følgende europeiske direktiver:

2006/42/EC

og er produsert i samsvar med følgende standarder eller standardiserte dokumenter:

EN60745

Den tekniske dokumentasjonen oppbevares hos:

Makita International Europe Ltd.

Technical Department,

Michigan Drive, Tongwell,

Milton Keynes, Bucks MK15 8JD, England

30.1.2009



000230

Tomoyasu Kato
Direktør
Makita Corporation
3-11-8, Sumiyoshi-cho,
Anjo, Aichi, 446-8502, JAPAN

GEA010-1

Generelle advarsler angående sikkerhet for elektroverktøy

⚠ ADVARSEL Les alle sikkerhetsadvarslene og alle instruksjonene. Hvis du ikke følger alle advarslene og instruksjonene som er oppført nedenfor, kan det føre til elektriske støt, brann og/eller alvorlige helseskader.

Oppbevar alle advarsler og instruksjoner for senere bruk.

GEB021-4

SIKKERHETSANVISNINGER FOR SLIPEMASKIN

1. Du må alltid bruke vernebriller eller ansiktsvern. Vanlige briller eller solbriller er IKKE vernebriller.
2. Hold maskinen godt fast.
3. Ikke gå fra verktøyet mens det er i gang. Verktøyet må bare brukes mens operatøren holder det i hendene.
4. Denne maskinen er ikke vanntett, så ikke bruk vann på arbeidsstykket.
5. Ventiler arbeidsområdet skikkelig når du pusser noe.
6. Enkelte materialer inneholder kjemikalier som kan være giftige. Treff tiltak for å hindre hudkontakt og innånding av støv. Følg leverandørens sikkerhetsanvisninger.
7. Ved bruk av denne maskinen til å pusse non produkter, maling og tre, kan brukeren bli utsatt for støv fra farlige stoffer. Bruk passende pustebeskyttelse.
8. Før du begynner å bruke rondellen, må du undersøke den for sprekker eller andre skader. Sprekker eller skader kan resultere i helseskader.

TA VARE PÅ DISSE INSTRUKSENE.

⚠ ADVARSEL:

Selv om du har brukt produktet mye og føler deg fortrolig med det, er det likevel svært viktig at du følger nøye de retningslinjene for sikkerhet som er

utarbeidet for dette produktet. MISBRUK av verktøyet eller mislighold av sikkerhetsreglene i denne brukerhåndboken kan resultere i alvorlige helseskader.

FUNKSJONSBEKRIVELSE

⚠ FORSIKTIG:

- Forviss deg alltid om at maskinen er slått av og støpselet trukket ut av kontakten før du justerer maskinen eller kontrollerer dens mekaniske funksjoner.

Bryterfunksjon

Fig.1

⚠ FORSIKTIG:

- Før du setter støpselet inn i kontakten, må du alltid forvise deg om at verktøyet er slått av.

Start verktøyet ved å trykke på den siden av bryteren som er merket med " I ". Stopp verktøyet ved å trykke på den siden av bryteren som er merket med " O ".

MONTERING

⚠ FORSIKTIG:

- Forviss deg alltid om at maskinen er slått av og støpselet trukket ut av kontakten før du utfører noe arbeid på maskinen.

Montere eller fjerne slipepapir

MERK:

Bruk Makitas krok-og-løkke-sandpapir med denne slipemaskinen.

Feste sandpapiret:

Fig.2

Fig.3

Fig.4

1. Sett maskinen opp ned, så puten vender oppover.
2. Plasser sandpapiret så det passer til formen på foten. Pass på å plassere hullene i sandpapiret overrett med hullene i puten (støvet suges inn i disse hullene; derfor er det viktig å la dem være åpne).
3. Trykk papiret godt ned på puten.

Fjerne sandpapiret:

1. Sett maskinen opp ned, så sandpapiret er øverst.
2. Ta tak i ett hjørne av sandpapiret og trekk det av puten.

MERK:

- Hvis sandpapiret er i god stand, kan du ta vare på det for senere bruk.

Når du sliper på trange steder der det er vanskelig å komme til (f.eks. vinduslemmer, markiser osv.) må du feste konusformede slipepapir på enden av puten (nederst og øverst). For å slippe enden av tynne

materialer må du folde slipepapiret og feste det til siden av puten som vist på figurene.

Støvpose (tilbehør)

Fig.5

Støvposen forenkler støvoppsamlingen og gjør slipeoperasjonene renere. For å feste støvposen må du trøse åpningen over stussen. Forviss deg om at hullet i poseåpningen er like over det vorteliknende fremspringet på støvstussen.

Resultatet blir best om du tømmer støvposen når den er ca. halvfull, ved å banke lett på den for å fjerne så mye støv som mulig.

Montere papirstøvpose (tilbehør)

Fig.6

Plasser papirstøvposen på papirstøvposeholderen med forsiden oppover. Stikk papplaten på forsiden av støvposen inn i sporet til papirstøvposeholderen.

Trykk så den øvre delen av papplaten i retning av pilen for å hekte den inn på krokene.

Fig.7

Stikk hakket på papirstøvposen inn i føringen til papirstøvposeholderen. Monter deretter papirstøvposeholdersettet på maskinen.

Fig.8

Fig.9

BRUK

Slipedrift

Fig.10

FORSIKTIG:

- Maskinen må aldri brukes uten slipepapir. Du kan gjøre stor skade på rondellen.
- Bruk aldri makt på maskinen. For stor kraft kan redusere slipeeffektiviteten, ødelegge slipepapiret og/eller forkorte maskinens levetid.

Hold maskinen godt fast. Slå på maskinen, og vent til den oppnår fullt turtall. Sett så maskinen forsiktig på overflaten av arbeidsemnet. En finslipemaskin brukes til å fjerne bare små mengder materiale av gangen. Siden kvaliteten av overflaten er viktigere enn mengden materiale som fjernes, må du ikke legge stort press på maskinen. Hold foten i flukt med arbeidsemnet til enhver tid.

VEDLIKEHOLD

FORSIKTIG:

- Forviss deg alltid om at maskinen er slått av og støpselet trukket ut av kontakten før du foretar inspeksjon eller vedlikehold.
- Aldri bruk gasolin, bensin, tynner alkohol eller lignende. Det kan føre til misfarging, deformering eller sprekkdannelse.

For å opprettholde produktets SIKKERHET og PÅLITELIGHET, må reparasjoner, inspeksjon og skifte av kullbørstene, vedlikehold og justeringer utføres av Makitas autoriserte servicesentre, og det må alltid brukes reservedeler fra Makita.

VALGFRITT TILBEHØR

FORSIKTIG:

- Det anbefales at du bruker dette tilbehøret eller verktøyet sammen med den Makita-maskinen som er spesifisert i denne håndboken. Bruk av annet tilbehør eller verktøy kan forårsake helseskader. Tilbehør og verktøy må kun brukes til det formålet det er beregnet på.

Ta kontakt med ditt lokale Makita-servicesenter hvis du trenger mer informasjon om dette tilbehøret.

- Slipepapir (uten forhåndsstansede huller)
- Papirstøvpose
- Papirstøvposeholder
- Hullplate
- Støvpose

MERK:

- Enkelte elementer i listen kan være inkludert som standardtilbehør i verktøypakken. Elementene kan variere fra land til land.

Yleiselostus

1-1. Kytkin	4-1. Pohja	6-3. Paperipölypussin etupuoli
2-1. Velcro hiekkapaperi	4-2. Velcro hiekkapaperi	7-1. Kynnet
2-2. Pohja	5-1. Pölypussi	7-2. Ylempi osa
3-1. Velcro hiekkapaperi	6-1. Ura	8-1. Lovi
3-2. Pohja	6-2. Etuosaan kiinnittyvä kartonki	8-2. Ohjain

TEKNISET TIEDOT

Malli	BO4565
Tyynyn koko	112mm x 190mm
Kierrosta minuutissa (min ⁻¹)	14 000
Mitat (P x L x K)	219 mm x 112 mm x 139 mm
Nettopaino	1,2 kg
Turvaluokitus	II/II

- Jatkuvan tutkimus- ja kehitysohjelman vuoksi pidätämme oikeuden muuttaa tässä mainittuja teknisiä ominaisuuksia ilman ennakoilmoitusta.
- Tekniset ominaisuudet saattavat vaihdella eri maissa.
- Paino EPTA-menetelmän 01/2003 mukaan

ENE052-1

Käyttötarkoitus

Työkalu on tarkoitettu suurten puu-, muovi- ja metallipintojen sekä maalattujen pintojen hiomiseen.

ENF002-2

Virtalähde

Laitteen saa kytkeä vain sellaiseen virtalähteeseen, jonka jännite on sama kuin arvokilvessä ilmoitettu, ja sitä saa käyttää ainoastaan yksivaiheisella vaihtovirralla. Laite on kaksinkertaisesti suojaeristetty, ja se voidaan siten kytkeä myös maadoittamattomaan pistorasiaan.

ENG905-1

Melutaso

Tyypillinen A-painotettu melutaso määräytyy EN60745-standardin mukaan:

- Äänenpainetaso (L_{pA}): 81 dB(A)
- Äänen tehotaso (L_{WA}): 92 dB(A)
- Virhemarginaali (K): 3 dB(A)

Käytä kuulosuojaimia

ENG900-1

Tärinä

Värähtelyn kokonaisarvo (kolmiakselivektorin summa) on määritelty EN60745mukaan:

- Työtila : metallilevyn hionta
- Värähtelyn päästö (a_h) : 4 m/s²
- Epävakaas (K) : 1,5 m/s²

ENG901-1

- Ilmoitettu tärinäpäästöarvo on mitattu standarditestaustestimenetelmän mukaisesti, ja sen avulla voidaan vertailla työkaluja keskenään.
- Ilmoitettua tärinäpäästöarvoa voidaan käyttää myös altistumisen alustavaan arviointiin.

VAROITUS:

- Työkalun käytön aikana mitattu todellinen tärinäpäästöarvo voi poiketa ilmoitetusta tärinäpäästöarvosta työkalun käyttötavan mukaan.
- Selvitä käyttäjän suojaamiseksi tarvittavat varotoimet todellisissa käyttöolosuhteissa tapahtuvan arvioitun altistumisen mukaisesti (ottaen huomioon käyttöjako kokonaisuudessaan, myös jaksot, joiden aikana työkalu on sammutettuna tai käy tyhjäkäynnillä).

ENH101-16

Koskee vain Euroopan maita

VAKUUTUS EC-VASTAAVUUDESTA

Vastuullinen valmistaja Makita Corporation ilmoittaa vastaavansa siitä, että seuraava(t) Makitan valmistama(t) kone(et):

Koneen tunnistetiedot:

Viimeistely hiomakone

Mallinro/Tyyppi: BO4565

ovat sarjavalmisteisia ja

täyttävät seuraavien eurooppalaisten direktiivien vaatimukset:

2006/42/EC

ja että ne on valmistettu seuraavien standardien tai standardoitujen asiakirjojen mukaisesti:

EN60745

Teknisen dokumentaation ylläpidosta vastaa:

Makita International Europe Ltd.

Technical Department,

Michigan Drive, Tongwell,

Milton Keynes, Bucks MK15 8JD, England

30.1.2009



000230

Tomoyasu Kato
Johtaja
Makita Corporation
3-11-8, Sumiyoshi-cho,
Anjo, Aichi, 446-8502, JAPAN

GEA010-1

Sähkötyökalujen käyttöä koskevat varoitukset

⚠ VAROITUS Lue kaikki turvallisuusvaroitukset ja käyttöohjeet. Varoitusten ja ohjeiden noudattamatta jättäminen voi johtaa sähköiskuun, tulipaloon ja/tai vakavaan vammautumiseen.

Säilytä varoitukset ja ohjeet tulevaa käyttöä varten.

GEB021-4

HIOMAKONEEN TURVALLISUUSOHJEET

1. Käytä aina suojalaseja. Tavalliset silmä- tai aurinkolasit EIVÄT ole suojalaseja.
2. Pidä työkalua tiukasti.
3. Älä jätä konetta käymään itseksensä. Käytä laitetta vain silloin, kun pidät sitä kädessä.
4. Tätä työkalua ei ole suunniteltu vesitiiviiksi. Älä siis käytä vettä työkalun pinnalla.
5. Tuuleta työskentelyalue hyvin, kun suoritat hiekkapaperihiontaa.
6. Jotkin materiaalit sisältävät kemikaaleja, jotka voivat olla myrkyllisiä. Huolehdi siitä, että pölyn sisäänhengittäminen ja ihokosketus estetään. Noudata materiaalin toimittajan turvaohjeita.
7. Tämän koneen käyttö hiomaan tuotteita, maalia ja puuta voi altistaa käyttäjän vahingollisia aineita sisältävälle pölylle. Käytä asianmukaista hengityssuojainta.
8. Varmista ennen käyttöä, ettei suojaimen pehmusteessa ole halkeamia tai murtumia. Halkeamat tai murtumat voivat aiheuttaa henkilövahinkoja.

SÄILYTÄ NÄMÄ OHJEET.

⚠VAROITUS:

ÄLÄ anna työkalun helppokäyttöisyyden tai toistuvan käytön tuudittaa sinua väärään turvallisuuden tunteeseen niin, että laiminlyöt työkalun turvaohjeiden noudattamisen. VÄÄRINKÄYTTÖ tai tämän käyttöohjeen turvamääräysten laiminlyönti voi johtaa vakaviin henkilövahinkoihin.

TOIMINTOJEN KUVAUS

⚠HUOMIO:

- Varmista aina ennen koneen säätöjen ja toiminnallisten tarkistusten tekemistä, että kone on sammutettu ja irrotettu pistorasiasta.

Kytkimen käyttäminen

Kuva1

⚠HUOMIO:

- Ennen työkalun virtaan kytkemistä tarkista aina, että työkalu on pois päältä.

Käynnistä työkalun painamalla kytkimen " I "-puolta. Pysäytä työkalun painamalla kytkimen " O "-puolta.

KOKOONPANO

⚠HUOMIO:

- Varmista aina ennen koneelle tehtäviä toimenpiteitä, että kone on sammutettu ja irrotettu pistorasiasta.

Hiomapaperin asennus ja poisto

HUOMAUTUS:

Käytä Makitan koukku- ja -silmukka hiomapaperia tämän hiomakoneen kanssa.

Hiomapaperin kiinnitys:

Kuva2

Kuva3

Kuva4

1. Aseta työkalu ylösalaisin siten, että tyyny on ylhäällä.
2. Asenna hiomapaperi siten, että se on pohjan muotoinen. Kohdista varmasti hiomapaperin reiät tyynyssä oleviin reikiin (pöly imeytyy näihin reikiin; on siksi tärkeää jättää ne aukinaisiksi).
3. Paina paperi lujasti tyynyn yli.

Hiomapaperin poisto:

1. Aseta työkalu ylösalaisin siten, että hiomapaperi on ylhäällä.
2. Tarttua hiomapaperin yhteen kulmaan, kuori se pois tyynystä.

HUOMAUTUS:

- Jos hiomapaperi on hyvässä kunnossa, pistä se talteen myöhempää käyttöä varten.

Kun hiot kapeita, vaikeasti tavoitettavia alueita (esim. ikkunanluokkuja, rullaverhoja, häikäisysojia), kiinnitä kartionmuotoiset hiomapaerit tyynyn päähän (ala- ja ylä). Ohuiden materiaalien päitä hiotaan laskostamalla hiomapaperi ja kiinnittämällä se tyynyn sivuun kuvissa osoittamalla tavalla.

Pölypussi (lisävaruste)

Kuva5

Pölypussin käyttö tekee hiontatoiminnan puhtaaksi ja pölynkeruun helpoksi. Kiinnität pölypussin asentamalla pussin suu työkalussa olevan pölynokan päälle. Varmista, että pussin suulla oleva aukko ylittää juuri pölynokassa olevan näppylä-tyyppisen ulkoneman. Saat parhaan tuloksen tyhjentämällä pölypussin, kun se on noin puoliksi täynnä, napauta sitä hiukan poistaaksesi niin paljon pölyä kuin mahdollista.

Paperipölypussin asentaminen (lisävaruste)

Kuva6

Aseta paperipölypussi sen pitimeen siten, että sen etupuoli osoittaa ylöspäin. Kiinnitä paperipölypussin etukiinnityskartonki paperipölypussin pitimen uraan. Paina sitten etukiinnityspahvin ylempää osaa nuolen suuntaan koukkaaksesi se kynsiin.

Kuva7

Kiinnitä paperipölypussin lovi paperipölypussin pitimen ohjaimeen. Kiinnitä sitten paperipölypussin pidinsarja työkaluun.

Kuva8

Kuva9

TYÖSKENTELY

Hiomistoiminta

Kuva10

⚠HUOMIO:

- Älä koskaan aja työkalua ilman hiomapaperia. Tyyny saattaa vahingoittua vakavasti.
- Älä koskaan pakota työkalua. Liiallinen paine voi alentaa hiontatehoa, vaurioittaa hiomapaperia ja/tai lyhentää työkalun käyttöikä.

Ota koneesta luja ote. Käynnistä sitten työkalu ja odota, kunnes se saavuttaa täyden nopeuden. Aseta sitten työkalu hellävaroen työkappaleen pinnalle. Viimeistelyhiomakonetta käytetään yleisesti vain pienen materiaalmäärän poistamiseen kerralla. Koska pinnan laatu on tärkeämpi, kuin poistettu kanta, älä nojaa työkaluun. Pidä pohja aina samassa tasossa työkappaleen kanssa.

KUNNOSSAPITO

⚠HUOMIO:

- Varmista aina ennen tarkastuksia ja huoltotoimia, että laite on kone on sammutettu ja irrotettu virtalähteestä.
- Älä koskaan käytä bensiiniä, ohentimia, alkoholia tai tms. aineita. Muutoin pinta voi halkeilla tai sen värit ja muoto voivat muuttua.

Tuotteen TURVALLISUUDEN ja LUOTETTAVUUDEN säilyttämiseksi Makitan valtuutetun huoltokeskuksen tulee suorittaa korjaukset, hiiliharjojen tarkastus ja

vaihto, sekä muut huolto- tai säätötyöt Makitan varaosia käyttäen.

LISÄVARUSTEET

⚠HUOMIO:

- Näitä lisävarusteita ja -laitteita suositellaan käytettäväksi tässä ohjekirjassa mainitun Makitan koneen kanssa. Minkä tahansa muun lisävarusteen tai -laitteen käyttäminen voi aiheuttaa loukkaantumisvaaran. Käytä lisävarusteita ja -laitteita vain niiden käyttötarkoituksen mukaisesti.

Jos tarvitset apua tai yksityiskohtaisempia tietoja seuraavista lisävarusteista, ota yhteys paikalliseen Makitan huoltoon.

- Hiontapaperi (ilman etukätein lävistettyjä aukkoja)
- Paperipölypussi
- Paperipölypussin pidin
- Lävistinlevy
- Pölypussi

HUOMAUTUS:

- Jotkin luettelossa mainitut varusteet voivat sisältyä työkalun toimitukseen vakiovarusteina. Ne voivat vaihdella maittain.

LATVIEŠU (oriģinālās instrukcijas)

Kopskata skaidrojums

1-1. Slēdzis	3-2. Pamatne	6-2. Kartons, kas nostiprina priekšpusi
2-1. Liplentes stiprinājuma veida smilšpapīrs	4-1. Pamatne	6-3. Papīra putekļu maisa priekšpuse
2-2. Pamatne	4-2. Liplentes stiprinājuma veida smilšpapīrs	7-1. Skavas
3-1. Liplentes stiprinājuma veida smilšpapīrs	5-1. Putekļu maisis	7-2. Augšējā daļa
	6-1. Rieva	8-1. Ierobs
		8-2. Vadītka

SPECIFIKĀCIJAS

Modelis	BO4565
Paliktņa izmērs	112mm x 190mm
Apgriezieni minūtē (min^{-1})	14 000
Gabarīti (G x P x A)	219 mm x 112 mm x 139 mm
Neto svars	1,2 kg
Drošības klase	II/II

- Dēļ mūsu nepārtrauktās pētniecības un izstrādes programmas, šeit dotās specifikācijas var mainīties bez brīdinājuma.
- Atkarība no valsts specifikācijas var atšķirties.
- Svārs atbilstoši EPTA-Procedure 01/2003

ENE052-1

Paredzētā lietošana

Šis darbarīks ir paredzēts lielu koka virsmu, plastmasas un metāla materiālu, kā arī krāsotu virsmu nolīdzināšanai.

ENF002-2

Strāvas padeve

Darbarīks jāpievieno tikai tādai strāvas padevei, kuras spriegums ir tāds pats, kā norādīts uz plāksnītes ar nosaukumu, un to var ekspluatēt tikai ar vienfāzes maiņstrāvas padevi. Darbarīks aprīkots ar divkārtīgu izolāciju, tādēļ to var izmantot arī, pievienojot kontaktligzdai bez iezemējuma vada.

ENG905-1

Troksnis

Tipiskais A-svērtais trokšņa līmenis ir noteikts saskaņā ar EN60745:

Skaņas spiediena līmenis (L_{pA}): 81 dB(A)

Skaņas jaudas līmenis (L_{WA}): 92 dB(A)

Mainīgums (K) : 3 dB(A)

Lietojiet ausu aizsargus

ENG900-1

Vibrācija

Vibrācijas kopējā vērtība (trīs asu vektora summa) noteikta saskaņā ar EN60745:

Darba režīms: metāla plāksne nolīdzināšanai

Vibrācijas emisija (a_h) : 4 m/s^2

Nenoteiktību (K) : 1,5 m/s^2

ENG901-1

- Paziņotā vibrācijas emisijas vērtība noteikta atbilstoši standarta pārbaudes metodei un to var izmantot, lai salīdzinātu vienu darbarīku ar citu.
- Paziņoto vibrācijas emisijas vērtību arī var izmantot iedarbības sākotnējā novērtējumā.

BRĪDINĀJUMS:

- Reāli lietojot mehānizēto darbarīku, vibrācijas emisija var atšķirties no paziņotās emisijas vērtības atkarībā no darbarīka izmantošanas veida.
- Lai aizsargātu lietotāju, nosakiet drošības pasākumus, kas pamatoti ar iedarbību reālos darba apstākļos (ņemot vērā visus ekspluatācijas cikla posmus, piemēram, laiku, kamēr darbarīks ir izslēgts un kad darbojas tukšgaitā, kā arī palaides laiku).

ENH101-16

Tikai Eiropas valstīm

EK Atbilstības deklarācija

Mēs, uzņēmums „Makita Corporation”, kā atbildīgs ražotājs paziņojam, ka sekojošais/-ie „Makita” darbarīks/-i:

Darbarīka nosaukums:

Apdares slīpmašīna

Modeļa nr./ Veids: BO4565

ir sērijas ražojums un

atbilst sekojošām Eiropas Direktīvām:

2006/42/EC

Un tas ražots saskaņā ar sekojošiem standartiem vai standartdokumentiem:

EN60745

Tehnisko dokumentāciju uztur:

Makita International Europe Ltd.

Technical Department,

Michigan Drive, Tongwell,

Milton Keynes, Bucks MK15 8JD, Anglija

30.1.2009



000230

Tomoyasu Kato
Direktors
Makita Corporation
3-11-8, Sumiyoshi-cho,
Anjo, Aichi, 446-8502, JAPAN

GEA010-1

Vispārējie mehanizēto darbarīku drošības brīdinājumi

⚠ BRĪDINĀJUMS Izlasiet visus drošības brīdinājumus un visus norādījumus. Brīdinājumu un norādījumu neievērošanas gadījumā var rasties elektriskās strāvas trieciens, ugunsgrēks un/vai nopietnas traumas.

Glabājiet visus brīdinājumus un norādījumus, lai varētu tajos ieskatīties turpmāk.

GEB021-4

SLĪPMAŠĪNAS DROŠĪBAS BRĪDINĀJUMI

1. Vienmēr lietojiet aizsargbrilles. Parastās brilles vai saulesbrilles NAV aizsargbrilles.
2. Turiet darbarīku stingri.
3. Neatstājiet ieslēgtu darbarīku. Darbiniet darbarīku vienīgi tad, ja turat to rokās.
4. Šis darbarīks nav ūdensdrošs, tādēļ uz apstrādājamā materiāla virsmas neizmantojiet ūdeni.
5. Veicot slīpēšanas darbus, darba vietu atbilstoši vēdiniet.
6. Daži materiāli satur ķīmiskas vielas, kuras var būt toksiskas. Izvairieties no putekļu ieelpošanas un to nokļūšanas uz ādas. Ievērojiet materiāla piegādātāja drošības datus.
7. Izmantojot šo darbarīku, lai slīpētu noteikta veida izstrādājumus, krāsu un koku, var pakļaut operatoru putekļiem, kuru sastāvā ir bīstamas vielas. Izmantojiet elpošanas ceļu aizsardzību.
8. Pirms lietošanas pārbaudiet, vai starplika nav saplaisājusi vai saplīsusi. Plaisas vai plīsumi var izraisīt ievainojumu.

SAGLABĀJIET ŠOS NORĀDĪJUMUS.

⚠ BRĪDINĀJUMS:

NEZAUDĒJIET modrību darbarīka lietošanas laikā (tas var gadīties pēc darbarīka daudzkārtējas

izmantošanas), rūpīgi ievērojiet urbšanas drošības noteikumus šim izstrādājumam. **NEPAREIZAS LIETOŠANAS** vai šīs rokasgrāmatas drošības noteikumu neievērošanas gadījumā var gūt smagas traumas.

FUNKCIJU APRAKSTS

⚠ UZMANĪBU:

- Pirms regulējat vai pārbaudāt instrumenta darbību, vienmēr pārliecinieties, vai instruments ir izslēgts un atvienots no barošanas.

Slēdža darbība

Att.1

⚠ UZMANĪBU:

- Pirms darbarīka pievienošanas barošanas avotam pārbaudiet, vai tas ir izslēgts.

Lai iedarbinātu darbarīku, nospiediet slēdža „ I ” pusi. Lai apturētu darbarīku, nospiediet slēdža „ O ” pusi.

MONTĀŽA

⚠ UZMANĪBU:

- Vienmēr pārliecinieties, vai instruments ir izslēgts un atvienots no barošanas, pirms veicat jebkādas darbības ar instrumentu.

Abrazīvā papīra uzstādīšana vai noņemšana

PIEZĪME:

Kopā ar šo slīpmašīnu lietojiet Makita liplentes stiprinājuma veida smilšpapīru.

Smilšpapīra piestiprināšana:

Att.2

Att.3

Att.4

1. Novietojiet darbarīku ar apakšpusi uz augšu tā, lai paliktnis būtu augšpusē.
2. Sakārtojiet smilšpapīru tā, lai tas atbilstu pamatnes formai. Pārliecinieties, vai smilšpapīra caurumi ir savietoti ar caurumiem uz paliktņa (šajos caurumos iesūksies putekļi, tāpēc ir svarīgi tos saglabāt atvērtus).
3. Stingri uzspiediet papīru uz paliktņa.

Smilšpapīra noņemšana:

1. Novietojiet darbarīku ar apakšpusi uz augšu, lai smilšpapīrs būtu augšpusē.
2. Satveriet smilšpapīru aiz vienas malas un velciet to nost no paliktņa.

PIEZĪME:

- Ja smilšpapīrs ir labā stāvoklī, saglabājiet to turpmākai lietošanai.

Ja slīpējat šaurās, grūti aizsniedzamās vietās (piemēram, pie slēģiem vai žalūzijām), pie paliktņa gala (augšpusē un apakšpusē) pievienojiet konusveida

abrazīvo papīru. Ja slīpējat šauru materiālu galu, salociet abrazīvo papīru un pievienojiet to pie paliktņa malas, kā attēlots zīmējumā.

Putekļu maiss (piederums)

Att.5

Lietojot putekļu maisu, slīpēšanas laikā neizceļas putekļi, jo pavisam vienkāršā veidā tie tiek savākti. Lai uzstādītu putekļu maisu, uzlieciet maisa ieejas atveri uz darbarīka putekļu caurules. Pārliedzinieties, vai caurums maisa ieejas atverē atrodas tieši virsū izvīzītajam izcilnim uz putekļu caurules.

Lai darba rezultāts būtu pēc iespējas labāks, iztukšojiet putekļu maisu, kad tas ir pilns apmēram līdz pusei, viegli pa to pasītot, lai iztukšotu pēc iespējas vairāk putekļu.

Papīra putekļu maisa uzstādīšana (piederums)

Att.6

Novietojiet papīra putekļu maisu uz maisa turekļa tā, lai tā priekšpuse būtu vērsta augšup. Papīra putekļu maisa turekļa rievā ievietojiet papīra putekļu maisa kartonu, kas nostiprina priekšpusi.

Tad piespiediet kartona, kas nostiprina priekšpusi, augšējo daļu bulītnas virzienā, lai pieāķētu to pie skavām.

Att.7

Papīra putekļu maisa turekļa vadīklā ievietojiet papīra putekļu maisa ierobu. Tad uz darbarīka uzstādiet papīra putekļu maisa turekļa komplektu.

Att.8

Att.9

EKSPLUATĀCIJA

Slīpēšana

Att.10

⚠UZMANĪBU:

- Nekad nestrādājiet ar darbarīku bez abrazīvā papīra. Jūs varat nopietni sabojāt paliktņi.
- Nekādā gadījumā nelietojiet darbarīku ar spēku. Pārmērīgs spiediens var samazināt slīpēšanas efektivitāti, sabojāt abrazīvo papīru un/vai saīsinot darbarīka ekspluatācijas laiku.

Darbarīku turiet cieši. Ieslēdziet darbarīku un nogaidiet, kamēr tas darbojas ar pilnu jaudu. Pēc tam uzmanīgi novietojiet darbarīku uz apstrādājamās virsmas. Apdares slīpmašīna parasti tiek izmantota, lai vienā reizē noņemtu tikai nelielu materiāla daudzumu. Tā kā virsmas kvalitāte ir svarīgāka par noņemto materiāla daudzumu, nespiediet uz darbarīka. Vienmēr turiet pamatni vienā līmenī ar apstrādājamo materiālu.

APKOPE

⚠UZMANĪBU:

- Pirms veicat pārbaudi vai apkopi vienmēr pārliedzinieties, vai instruments ir izslēgts un atvienots no barošanas.
- Nekad neizmantojiet gāzoliņu, benzīnu, atšķaidītāju, spirtu vai līdžīgus šķīdumus. Tas var radīt izbalēšanu, deformāciju vai plaisas.

Lai uzturētu izstrādājuma DROŠĪBU un UZTICAMU darbību, remonts, oglekļa suku pārbaude un maiņa, jebkāda cita apkope vai regulēšana jāveic Makita pilnvarotiem apkopes centriem, vienmēr izmantojot Makita rezerves daļas.

PAPILDU PIEDERUMI

⚠UZMANĪBU:

- Šādi piederumi un rīki tiek ieteikti lietošanai ar šajā pamācībā aprakstīto Makita instrumentu. Jebkādu citu piederumu un rīku izmantošana var radīt traumu briesmas. Piederumu vai rīku izmantojiet tikai tā paredzētajam mērķim.

Ja jums vajadzīga palīdzība vai precīzāka informācija par šiem piederumiem, vērsieties savā tuvākajā Makita apkopes centrā.

- Abrazīvais papīrs (bez iepriekš izdurtiem caurumiem)
- Papīra putekļu maiss
- Papīra putekļu maisa tureklis
- Caurisītņa plāksne
- Putekļu maiss

PIEZĪME:

- Daži sarakstā norādītie izstrādājumi var būt iekļauti instrumenta komplektācijā kā standarta piederumi. Tie dažādās valstīs var būt atšķirīgi.

LIETUVIŲ KALBA (Originali naudojimo instrukcija)

Bendrasis aprašymas

1-1. Jungiklis	4-2. „Velcro“ šlifavimo popierius	7-1. Griebtuvai
2-1. „Velcro“ šlifavimo popierius	5-1. Dulkių maišelis	7-2. Viršutinė dalis
2-2. Pagrindas	6-1. Griovelis	8-1. Įdubimas
3-1. „Velcro“ šlifavimo popierius	6-2. Priekinis fiksuojamasis kartonas	8-2. Kreiptuvas
3-2. Pagrindas	6-3. Popierinio dulkių maišelio priekinė pusė	
4-1. Pagrindas		

SPECIFIKACIJOS

Modelis	BO4565
Pado dydis	112mm x 190mm
Apsisukimai per minutę (min ⁻¹)	14 000
Matmenys (l x P x A)	219 mm x 112 mm x 139 mm
Neto svoris	1,2 kg
Saugos klasė	II/II

- Atliktame nepertraukiamus tyrimus ir nuolatos tobuliname savo gaminius, todėl čia pateikiamos specifikacijos gali būti keičiamos be įspėjimo.
- Įvairiose šalyse specifikacijos gali skirtis.
- Svoris pagal Europos elektrinių įrankių asociacijos nustatytą metodiką „EPTA -Procedure 01/2003“

Paskirtis

Šis įrankis skirtas didelio paviršiaus ploto medienai, plastmasei ir metalinėms medžiagoms, taip pat dažytiems paviršiams šlifuoti.

Maitinimo šaltinis

Šį įrankį reikia jungti tik prie tokio maitinimo šaltinio, kurio įtampa atitinka nurodytą įrankio duomenų plokštelėje; galima naudoti tik vienfazį kintamosios srovės maitinimo šaltinį. Jie yra dvigubai izoliuoti, todėl gali būti naudojami prijungus prie elektros lizdž be atžeminimo laido.

Triukšmas

Tipiškas A svertinis triukšmo lygis nustatytas pagal EN60745:

Garso slėgio lygis (L_{pA}): 81 dB(A)
Garso galios lygis (L_{WA}): 92 dB(A)
Paklaida (K): 3 dB (A)

Dėvėkite ausų apsaugas

Vibracija

Vibracijos bendroji vertė (trijų ašių vektorinė suma) nustatyta pagal EN60745:

Darbinis režimas: metalo plokštės šlifavimas
Vibracijos skleidimas (a_h): 4 m/s²
Paklaida (K): 1,5 m/s²

- Paskelbtasis vibracijos emisijos dydis nustatytas pagal standartinį testavimo metodą ir jį galima naudoti vienam įrankiui palyginti su kitu.
- Paskelbtasis vibracijos emisijos dydis taip pat gali būti naudojamas preliminariai įvertinti vibracijos poveikį.

⚠️ISPĖJIMAS:

- Faktiškai naudojant elektrinį įrankį, keliamos vibracijos dydis gali skirtis nuo paskelbtojo dydžio, priklausomai nuo būdų, kuriais yra naudojamas šis įrankis.
- Siekiant apsaugoti operatorių, būtinai įvertinkite saugos priemones, remdamiesi vibracijos poveikio įvertinimu esant faktinėms naudojimui sąlygoms (atsižvelgdami į visas darbo ciklo dalis, pavyzdžiui, ne tik kiek laiko įrankis veikia, bet ir kiek kartų jis yra išjungiamas bei kai jis veikia be apkrovų).

Tik Europos šalims

ES atitikties deklaracija

Mes, „Makita Corporation“ bendrovė, būdami atsakingas gamintojas, pareiškiame, kad šis „Makita“ mechanizmas(-ai):

Mechanizmo paskirtis:

Šlifotuvas

Modelio Nr./ tipas: BO4565

priklauso serijinei gamybai ir

atitinka šias Europos direktyvas:

2006/42/EC

ir yra pagamintas pagal šiuos standartus arba normatyvinius dokumentus:

EN60745

Techninė dokumentacija saugoma:

Makita International Europe Ltd.
Technical Department,
Michigan Drive, Tongwell,
Milton Keynes, Bucks MK15 8JD, England
(Anglija)

30.1.2009



000230

Tomoyasu Kato
Direktorius
Makita Corporation
3-11-8, Sumiyoshi-cho,
Anjo, Aichi, 446-8502, JAPAN (Japonija)

GEA010-1

Bendrieji perspėjimai darbui su elektriniais įrankiais

⚠ ĮSPĖJIMAS Perskaitykite visus saugos įspėjimus ir instrukcijas. Nesilaikydami žemiau pateiktų įspėjimų ir instrukcijų galite patirti elektros smūgį, gaisrą ir/arba sunkų sužeidimą.

Išsaugokite visus įspėjimus ir instrukcijas, kad galėtumėte jas peržiūrėti ateityje.

GEB021-4

SAUGOS ĮSPĖJIMAI DĖL ŠLIFUOKLIO NAUDOJIMO

1. Būtinai naudokite apsauginius akinius. Įprastiniai akiniai ar akiniai nuo saulės NĖRA apsauginiai akiniai.
2. Tvirtai laikykite įrankį.
3. Nepalikite veikiančio įrankio. Naudokite įrankį tik laikydami rankomis.
4. Šis įrankis nėra atsparus vandeniui, todėl nenaudokite vandens ant ruošinio paviršiaus.
5. Atlikdami šlifavimo darbus, tinkamai vėdinkite darbo patalpą.
6. Kai kuriose medžiagose esama cheminių medžiagų, kurios gali būti nuodingos. Saugokitės, kad neįkvėptumėte dulkių ir nesiliestumėte oda. Laikykitės medžiagų tiekėjo saugos duomenimis.
7. Naudojant šį įrankį tam tikrų gaminių, dažų ir medžio šlifavimui, operatoriui gali kelti pavojų dulкės, kuriose yra pavojingų medžiagų. Naudokite tinkamas kvėpavimo takų apsaugines priemones.

8. Prieš naudodami patikrinkite, ar diskas nėra įskilęs ar sulūžęs. Įsikilimai ir lūžimai gali sužeisti.

SAUGOKITE ŠIAS INSTRUKCIJAS.

⚠ ĮSPĖJIMAS:

NELEISKITE, kad patogumas ir gaminio pažinimas (įgyjamas pakartotinai naudojant) susilpnintų griežtą saugos taisyklių, taikytinų šiam gaminiui, laikymąsi. Dėl **NETINKAMO NAUDOJIMO** arba saugos taisyklių nesilaikymo, kurios pateiktos šioje instrukcijoje galima rimtai susižeisti.

VEIKIMO APRAŠYMAS

⚠ DĖMESIO:

- Prieš reguliuodami įrenginį arba tikrindami jo veikimą visada patikrinkite, ar įrenginys išjungtas, o laido kištukas - ištrauktas iš elektros lizdo.

Jungiklio veikimas

Pav.1

⚠ DĖMESIO:

- Prieš įjungdami įrankį į maitinimo tinklą, visuomet patikrinkite, ar jis išjungtas.

Norėdami įjungti įrenginį, spauskite jungiklio dalį, pažymėtą " I ". Norėdami sustabdyti įrenginį, spauskite jungiklio dalį, pažymėtą " O ".

SURINKIMAS

⚠ DĖMESIO:

- Prieš taisydami įrenginį visada patikrinkite, ar jis išjungtas, o laido kištukas - ištrauktas iš elektros lizdo.

Šlifavimo popieriaus uždėjimas ir nuėmimas

PASTABA:

Su šiuo šlifuotuvu naudokite „Makita“ prilipdomą šlifuojamąjį popierių.

Norėdami pritvirtinti šlifuojamąjį popierių:

Pav.2

Pav.3

Pav.4

1. Apverskite įrankį, kad padas būtų viršuje.
2. Uždėkite šlifuojamąjį popierių pagal pagrindo plokštės formą. Būtinai atitaikykite šlifuojamajame popieriuje esančias skylės su skylemis pado (pro šias skylės bus išsiurbiamos dulкės, todėl ypač svarbu, kad jos nebūtų uždengtos).
3. Tvirtai prispauskite popierių prie pado.

Norėdami nuimti šlifuojamąjį popierių:

1. Apverskite įrankį, kad padas būtų viršuje.
2. Nutvėrę už vieno šlifuojamojo popieriaus galo, nulupkite jį nuo pado.

PASTABA:

- Jeigu šlifuojamasis popierius nesusidėvėjęs, palaikykite jį kitam kartui.

Šlifudami siauras, sunkiai pasiekiamas vietas (pvz., langines, užuolaidas, žaliuzes), rie pado galo (apačios ir viršaus) pritvirtinkite kūgio formos šlifuojamąjį popierių. Norėdami šlifuoti plonas medžiagas, sulenkite šlifuojamąjį popierių ir pritvirtinkite jį prie pado šono, kaip parodyta paveikslėliuose.

Dulkių maišelis (papildomas priedas)

Pav.5

Naudojant dulkių maišelį, šlifavimo darbai yra švarūs, o dulkes lengva surinkti. Norėdami pritvirtinti dulkių maišelį, įtaisykite jo prijungimo angą ant įrankio dulkių išleidimo angos. Įsitinkinkite, ar maišelio prijungimo angoje esanti skylė yra tiesiai virš į gauburėlį panašios iškyšos, esančios dulkių išleidimo angoje.

Siekiant geriausių rezultatų, dulkių maišelį reikia iškratyti tada, kai maždaug pusė jo pripildoma; švelniai patapšnodami iškratykite kuo daugiau dulkių.

Dulkių surinkimo maišelio sumontavimas (priedas)

Pav.6

Uždėkite popierinį dulkių maišelį ant dulkių maišelio laikiklio jo preikiniu kraštu į viršų. Įkiškite priekinę fiksuojamą popierinio dulkių maišelio kartono plokštę į laikiklio groovelį.

Tada spauskite viršutinę priekinės fiksuojamos kartono plokštės dalį rodyklės kryptimi, kad ji būtų užkabinta ant kumštelių.

Pav.7

Įkiškite priekinę fiksuojamą popierinio dulkių maišelio kartono plokštę į laikiklio kreiptuvą. Tada įtaisykite popierinio dulkių maišelio komplektą ant įrankio.

Pav.8

Pav.9

NAUDOJIMAS

Šlifavimo darbai

Pav.10

⚠DĖMESIO:

- Niekada nenaudokite įrankio be šlifuojamojo popieriaus. Galite rimtai sugadinti padą.
- Niekada nenaudokite jėgos. Per didelis spaudimas gali sumažinti šlifavimo efektyvumą, sugadinti šlifuojamąjį popierių ir/arba sutrumpinti įrankio tarnavimo laiką.

Tvirtai laikykite įrankį. Įjunkite įrankį ir palaukite, kol peilis pradės suktis visu greičiu. Po to švelniai nuleiskite įrankį ant ruošinio paviršiaus. Apdailos šlifotuvas paprastais naudojamas mažam medžiagos kiekiui veinu metu pašalinti. Šlifuojamo daikto paviršiaus kokybė yra svarbesnė už nušlifuotos medžiagos kiekį, todėl nespauskite įrankio. Visada laikykite įrankio pagrindą sulig ruošiniu.

TECHNINĖ PRIEŽIŪRA

⚠DĖMESIO:

- Prieš apžiūrėdami ar taisydami įrenginį visada patikrinkite, ar jis išjungtas, o laido kištukas - ištrauktas iš elektros lizdo.
- Niekada nenaudokite gazolino, benzino, tirpiklio, spirito arba panašių medžiagų. Gali atsirasti išblukimų, deformacijų arba įtrūkimų.

Kad gaminys būtų SAUGUS ir PATIKIMAS, jį taisyti, apžiūrėti, keisti anglinius šepetėlius, atlikti techninės priežiūros darbus arba reguliuoti turi įgaliotasis kompanijos „Makita“ techninės priežiūros centras; reikia naudoti tik tai kompanijos „Makita“ pagamintas atsargines dalis.

PASIRENKAMI PRIEDAI

⚠DĖMESIO:

- Su šia vadove aprašytu įrenginiu „Makita“ rekomenduojama naudoti tik nurodytus priedus ir papildomus įtaisus. Jeigu bus naudojami kitokie priedai ar papildomi įtaisai, gali būti sužaloti žmonės. Priedus arba papildomus įtaisus naudokite tik pagal paskirtį.

Jeigu norite daugiau sužinoti apie tuos priedus, kreipkitės į artimiausią „Makita“ techninės priežiūros centrą.

- Šlifuojamasis popierius (be išanksto iškirstų skylių)
- Popierinis dulkių maišelis
- Popierinio dulkių maišelio laikiklis
- Dengiamoji plokštė
- Dulkių surinkimo maišelis

PASTABA:

- Kai kurie sąraše esantys priedai gali būti pateikti įrankio pakuotėje kaip standartiniai priedai. Jie įvairiose šalyse gali skirtis.

EESTI (algused juhised)

Üldvaate selgitus

1-1. Lüliti	4-1. Tald	6-3. Pabertolmukoti esikülg
2-1. Takjakinnitusega liivapaber	4-2. Takjakinnitusega liivapaber	7-1. Haaratsid
2-2. Tald	5-1. Tolmukott	7-2. Ülemine osa
3-1. Takjakinnitusega liivapaber	6-1. Soon	8-1. Salk
3-2. Tald	6-2. Pappkinnis	8-2. Juhik

TEHNILISED ANDMED

Mudel	BO4565
Tugiketta suurus	112mm x 190mm
Pöörete arv minutis (min^{-1})	14 000
Mõõtmed (P x L x K)	219 mm x 112 mm x 139 mm
Netomass	1,2 kg
Kaitseklass	□/II

- Meie jätkuva teadus- ja arendustegevuse programmi tõttu võidakse siin antud tehnilisi andmeid muuta ilma ette teatamata.
- Tehnilised andmed võivad olla riigiti erinevad.
- Kaal vastavalt EPTA protseduurile 01/2003

ENE052-1

Ettenähtud kasutamine

Tööriist on ette nähtud suurte puit-, plastik- ja metallmaterjalist pindade, samuti ka värvitud pindade lihvimiseks.

ENF002-2

Toiteallikas

Seadet võib ühendada ainult andmesildil näidatud pingele vastava pingega toiteallikaga ning seda saab kasutada ainult ühefaasilisel vahelduvvoolutoitel. Seadmel on kahekordne isolatsioon ning seega võib seda kasutada ka ilma maandusjuhtmeta pistikupesasa ühendatult.

ENG905-1

Müra

Tüüpiline A-korrigeeritud müratase vastavalt EN60745:

Helirõhu tase (L_{pA}): 81 dB(A)
Helisurve tase (L_{WA}): 92 dB(A)
Määramatus (K): 3 dB(A)

Kandke kõrvakaitsmeid

ENG900-1

Vibratsioon

Vibratsiooni koguväärtus (kolmeteljeliste vektorite summa) määratud vastavalt EN60745:

Töörežiim : metallplaadi lihvimine
Vibratsioonitase (a_h): 4 m/s^2
Määramatus (K): 1,5 m/s^2

ENG901-1

- Deklareeritud vibratsiooniemissiooni väärtus on mõõdetud kooskõlas standardse testimismeetodiga ning seda võib kasutada ühe seadme võrdlemiseks teisega.
- Deklareeritud vibratsiooniemissiooni väärtust võib kasutada ka mürataseme esmaseks hindamiseks.

⚠ HOIATUS:

- Vibratsioonitase võib elektritööriista tegelikkuses kasutamise ajal erineda deklareeritud väärtusest sõltuvalt tööriista kasutamise viisidest.
- Rakendage kindlasti operaatori kaitsmiseks piisavaid ohutusabinõusid, mis põhinevad hinnangulisel müratasemel tegelikus tööolukorras (võttes arvesse tööperioodi kõik osad nagu näiteks korrad, mil seade lülitatakse välja ja mil seade töötab tühikäigul, lisaks tööajale).

ENH101-16

Ainult Euroopa riigid

EÜ vastavusdeklaratsioon

Makita korporatsiooni vastutava tootjana kinnitame, et alljärgnev(ad) Makita masin(ad):

masina tähistus:

Taldlihvija

mudel nr./tüüp: BO4565

on seeriatoodang ja

vastavad alljärgnevatele Euroopa Parlamendi ja nõukogu direktiividele:

2006/42/EC

ning on toodetud vastavalt alljärgnevatele standarditele või standardiseeritud dokumentidele:

EN60745

Tehnilist dokumentatsiooni hoitakse ettevõttes:

Makita International Europe Ltd.

Technical Department,

Michigan Drive, Tongwell,

Milton Keynes, Bucks MK15 8JD, Inglismaa

30.1.2009



000230

Tomoyasu Kato
Direktor
Makita Corporation
3-11-8, Sumiyoshi-cho,
Anjo, Aichi, 446-8502, JAAPAN

GEA010-1

Üldised elektritööriistade ohutushoiatused

⚠ HOIATUS Lugege läbi kõik ohutushoiatused ja juhised. Hoiatuste ja juhiste mittejärgmine võib põhjustada elektrišokki, tulekahju ja/või tõsiseid vigastusi.

Hoidke alles kõik hoiatused ja juhised edaspidisteks viideteks.

GEB021-4

LIHVIMISSEADME OHUTUSNÕUDED

1. Kasutage alati kaitseprille või ohutusprille. Tavalised prillid või päikeseprillid EI OLE kaitseprillid.
2. Hoidke tööriista kindlalt käes.
3. Ärge jätke tööriista käima. Käivitage tööriist ainult siis, kui hoiate seda käes.
4. Tööriist ei ole veekindel, seetõttu ärge kasutage töödeldava detaili pinnal vett.
5. Lihvimise teostamisel ventileerige piisavalt oma tööpiirkonda.
6. Mõned materjalid võivad sisaldada mürgiseid aineid. Rakendage meetmeid tolmu sissehingamise ja nahaga kokkupuute vältimiseks. Järgige materjali tarnija ohutusala teavet.
7. Tööriista kasutamine teatud toodete, värvikihtide ja puidu lihvimisel võib kasutaja jätta ohtlikke aineid sisaldava tolmu kätte. Kasutage sobivaid hingamisteede kaitsevahendeid.
8. Enne kasutamist veenduge, et lihvketal pole pragusid ning see pole murdunud. Praod või murdumine võivad põhjustada kehavigastuse.

HOIDKE JUHEND ALLES.

⚠ HOIATUS:

ÄRGE laske mugavusel või toote kasutamisharjumustel (mis on saadud korduva kasutuse jooksul) asendada vankumatut toote ohutuseeskirjade järgimist. **VALE KASUTUS** või käesoleva kasutusjuhendi ohutusnõuete eiramine võib põhjustada tõsiseid vigastusi.

FUNKTSIONAALNE KIRJELDUS

⚠ HOIATUS:

- Kandke alati hoolt selle eest, et tööriist oleks enne reguleerimist ja kontrollimist välja lülitatud ja vooluvõrgust lahti ühendatud.

Lüliti funktsioneerimine

Joon.1

⚠ HOIATUS:

- Kontrollige alati enne tööriista vooluvõrku ühendamist, kas tööriist on välja lülitatud.

Tööriista käivitamiseks vajutage lüliti olevat " I " poolt. Tööriista seiskamiseks vajutage lüliti olevat " O " poolt.

KOKKUPANEK

⚠ HOIATUS:

- Kandke alati enne tööriistal mingite tööde teostamist hoolt selle eest, et see oleks välja lülitatud ja vooluvõrgust lahti ühendatud.

Lihvpaberi paigaldamine või eemaldamine

MÄRKUS:

Kasutage selle lihvmasinaga Makita takjakinnitusega lihvpaperit.

Lihvpaberi kinnitamiseks:

Joon.2

Joon.3

Joon.4

1. Asetage tööriist tagurpidi, nii et tugiketas jääb ülespoole.
2. Asetage lihvpaper nii, et see järgib talle kujuga. Seadke lihvpaperil ja tugiketal olevad augud kindlasti kohakuti (nendesse avadesse imetakse tolm, seetõttu on oluline, et need poleks tõkestatud).
3. Suruge lihvpaper tugevasti tugiketale.

Lihvpaberi eemaldamiseks:

1. Asetage tööriist tagurpidi, nii et lihvpaper jääb ülespoole.
2. Haarates lihvpaperi ühest nurgast, tõmmake see tugiketta küljest ära.

MÄRKUS:

- Kui lihvpaper on heas seisukorras, siis jätke see edaspidiseks kasutamiseks alles.

Lihvides kitsaid, raskesti ligipääsetavaid alasid (nt aknaluugid, rulood, ventilatsiooniretid), kinnitage tugiketta alumisse ja ülemisse otsa koonusekujuline lihvpaper. Õhukeste materjalide otsa lihvimiseks voltige lihvpaper kokku ja kinnitage tugiketta küljele, nagu joonistel näidatud.

Tolmukott (tarvik)

Joon.5

Tolmukoti kasutamisel tekib lihvimistööde käigus vähem tolmu ja seda on kergem koguda. Tolmukoti kinnitamiseks sobitage tolmukoti sisendliitmik tööriista tolmutoru külge. Veenduge, et tolmukoti sisendliitmikul olev avaus jääks täpselt tolmutorul oleva punnikujulise eendi peale.

Parima tulemuse saamiseks tühjendage tolmukotti, kui see on umbes poolenisti täitunud, koputades seda kergelt suurema hulga tolmu eemaldamiseks.

Paberist tolmukoti paigaldamine (lisa)

Joon.6

Asetage pabertolmukott pabertolmukoti hoidikule nii, et esikülg jääks ülespoole. Sisestage pabertolmukoti pappkinnis pabertolmukoti hoidiku soonde.

Seejärel suruge pappkinnise ülemist osa noole suunas, et see haaratsite otsa haakida.

Joon.7

Sisestage pabertolmukoti sälk pabertolmukoti hoidiku juhikusse. Seejärel paigaldage pabertolmukoti hoidik tööriista külge.

Joon.8

Joon.9

TÖÖRIISTA KASUTAMINE

Lihvimine

Joon.10

HOIATUS:

- Ärge kunagi käivitage tööriista ilma lihvpaberita. Võite tugiketast tõsiselt kahjustada.
- Ärge kunagi kasutage tööriista suhtes jõudu. Ülemäärane surve võib vähendada lihvimise tõhusust, vigastada lihvpaberit ja/või lühendada tööriista kasutusiga.

Hoidke tööriista kindlalt käes. Lülitage tööriist sisse ja oodake, kuni see saavutab täiskiiruse. Seejärel asetage tööriist ettevaatlikult töödeldavale pinnale. Taldlihvijat kasutatakse üldjuhul ainult väikese koguse materjali eemaldamiseks. Kuna pinna kvaliteet on olulisem kui eemaldatud kihi paksus, ärge suruge tööriista jõuga. Hoidke talda töödeldava detaili suhtes alati otse.

HOOLDUS

HOIATUS:

- Kandke alati enne kontroll- või hooldustoimingute teostamist hoolt selle eest, et tööriist oleks välja lülitatud ja vooluvõrgust lahti ühendatud.
- Ärge kunagi kasutage bensiini, vedeldit, alkoholi ega midagi muud sarnast. Selle tulemuseks võib olla luitumine, deformatsioon või pragunemine.

Toote OHUTUSE ja TÖÖKINDLUSE säilimiseks tuleb vajalikud remonttööd, süsiharja kontrollimine ja

väljavahetamine ning muud hooldus- ja reguleerimistööd lasta teha Makita volitatud teeninduskeskustes. Alati tuleb kasutada Makita varuosi.

VALIKULISED TARIKUD

HOIATUS:

- Neid tarvikuid ja lisaseadiseid on soovitatav kasutada koos Makita tööriistaga, mille kasutamist selles kasutusjuhendis kirjeldatakse. Muude tarvikute ja lisaseadiste kasutamisega kaasneb vigastada saamise oht. Kasutage tarvikuid ja lisaseadiseid ainult otstarvetel, milleks need on ette nähtud.

Saate vajadusel kohalikust Makita teeninduskeskusest lisateavet nende tarvikute kohta.

- Lihvpaber (ettetehtud aukudeta)
- Pabertolmukott
- Pabertolmukoti hoidik
- Augustusplaat
- Tolmukott

MÄRKUS:

- Mõned nimekirjas loetletud tarvikud võivad kuuluda standardvarustusse ning need on lisatud tööriista pakendisse. Need võivad riikide lõikes erineda.

РУССКИЙ ЯЗЫК (Исходная инструкция)

Объяснения общего плана

1-1. Переключатель	4-2. Наждачная бумага Velcro	7-1. Захваты
2-1. Наждачная бумага Velcro	5-1. Мешок для пыли	7-2. Верхняя часть
2-2. Основание	6-1. Паз	8-1. Выемка
3-1. Наждачная бумага Velcro	6-2. Передний фиксирующий картон	8-2. Направляющая
3-2. Основание	6-3. Передняя часть бумажного мешка для пыли	
4-1. Основание		

ТЕХНИЧЕСКИЕ ХАРАКТЕРИСТИКИ

Модель	BO4565
Размер подушки	112мм x 190мм
Колебаний в минуту (мин ⁻¹)	14 000
Размеры (Д x Ш x В)	219 мм x 112 мм x 139 мм
Вес нетто	1,2 кг
Класс безопасности	II/II

- Благодаря нашей постоянно действующей программе исследований и разработок, указанные здесь технические характеристики могут быть изменены без предварительного уведомления.
- Технические характеристики могут различаться в зависимости от страны.
- Масса в соответствии с процедурой EPTA 01/2003

Назначение

Инструмент предназначен для шлифовки больших поверхностей из древесины, пластмассы и металлических материалов, а также окрашенных поверхностей.

Питание

Подключайте данный инструмент только к тому источнику питания, напряжение которого соответствует напряжению, указанному на паспортной табличке. Инструмент предназначен для работы от источника однофазного переменного тока. Они имеют двойную изоляцию и поэтому может подключаться к розеткам без заземления.

Шум

Типичный уровень взвешенного звукового давления (A), измеренный в соответствии с EN60745:

Уровень звукового давления (L_{pA}): 81 дБ (A)
Уровень звуковой мощности (L_{WA}): 92 дБ(A)
Погрешность (K): 3 дБ(A)

Используйте средства защиты слуха

Вибрация

Суммарное значение вибрации (сумма векторов по трем осям) определяется по следующим параметрам EN60745:

Рабочий режим: шлифовка металлических пластин
Распространение вибрации (a_h): 4 м/с²
Погрешность (K): 1,5 м/с²

- Заявленное значение распространения вибрации измерено в соответствии со стандартной методикой испытаний и может быть использовано для сравнения инструментов.
- Заявленное значение распространения вибрации можно также использовать для предварительных оценок воздействия.

⚠️ ПРЕДУПРЕЖДЕНИЯ:

- Распространение вибрации во время фактического использования электроинструмента может отличаться от заявленного значения в зависимости способа применения инструмента.
- Обязательно определите меры безопасности для защиты оператора, основанные на оценке воздействия в реальных условиях использования (с учетом всех этапов рабочего цикла, таких как выключение инструмента, работа без нагрузки и включение).

Только для европейских стран

Декларация о соответствии ЕС

Makita Corporation, являясь ответственным производителем, заявляет, что следующие устройства **Makita**:

Обозначение устройства:

Вибрационная шлифмашина

Модель/Тип: BO4565

являются серийными изделиями и

Соответствует следующим директивам ЕС:

2006/42/ЕС

И изготовлены в соответствии со следующими стандартами или нормативными документами:

EN60745

Техническая документация хранится по адресу:

Makita International Europe Ltd.

Technical Department,

Michigan Drive, Tongwell,

Milton Keynes, Bucks MK15 8JD, England

30.1.2009



000230

Tomoyasu Kato

Директор

Makita Corporation

3-11-8, Sumiyoshi-cho,

Anjo, Aichi, 446-8502, JAPAN

GEA010-1

Общие рекомендации по технике безопасности для электроинструментов

⚠ ПРЕДУПРЕЖДЕНИЕ Ознакомьтесь со всеми инструкциями и рекомендациями по технике безопасности. Невыполнение инструкций и рекомендаций может привести к поражению электротоком, пожару и/или тяжелым травмам.

Сохраните брошюру с инструкциями и рекомендациями для дальнейшего использования.

МЕРЫ БЕЗОПАСНОСТИ ПРИ ИСПОЛЬЗОВАНИИ ШЛИФОВАЛЬНОГО УСТРОЙСТВА

1. Всегда надевайте защитные очки или защитную маску для лица. Обычные или солнцезащитные очки **НЕ ЯВЛЯЮТСЯ** защитными очками.
2. Крепко держите инструмент.
3. Не оставляйте работающий инструмент без присмотра. Включайте инструмент только тогда, когда он находится в руках.
4. Данный инструмент не является водонепроницаемым, поэтому не следует использовать воду на поверхности обрабатываемой детали.
5. При выполнении шлифовки обеспечьте хорошую вентиляцию места работ.
6. Некоторые материалы могут содержать токсичные химические вещества. Примите соответствующие меры предосторожности, чтобы избежать вдыхания или контакта с кожей таких веществ. Соблюдайте требования, указанные в паспорте безопасности материала.
7. Использование данного инструмента для шлифовки некоторых материалов, краски и древесины может привести к воздействию на пользователя пыли, содержащей опасные вещества. Используйте соответствующие средства защиты дыхания.
8. Перед использованием убедитесь, в отсутствии трещин или разломов в подушке. Трещины или разломы могут привести к травме.

СОХРАНИТЕ ДАННЫЕ ИНСТРУКЦИИ.

⚠ ПРЕДУПРЕЖДЕНИ:

НЕ ДОПУСКАЙТЕ, чтобы удобство или опыт эксплуатации данного устройства (полученный от многократного использования) доминировали над строгим соблюдением правил техники безопасности при обращении с этим устройством. **НЕПРАВИЛЬНОЕ ИСПОЛЬЗОВАНИЕ** инструмента или несоблюдение правил техники безопасности, указанных в данном руководстве, может привести к тяжелой травме.

ОПИСАНИЕ ФУНКЦИОНИРОВАНИЯ

⚠️ ПРЕДУПРЕЖДЕНИ:

- Перед проведением регулировки или проверки работы инструмента всегда проверяйте, что инструмент выключен, а шнур питания вынут из розетки.

Действие переключения

Рис.1

⚠️ ПРЕДУПРЕЖДЕНИ:

- Перед включением инструмента в розетку всегда проверяйте, выключен ли инструмент.

Для включения инструмента нажмите на выключатель со стороны, помеченной " I ". Для выключения инструмента нажмите на выключатель со стороны, помеченной " O ".

МОНТАЖ

⚠️ ПРЕДУПРЕЖДЕНИ:

- Перед проведением каких-либо работ с инструментом всегда проверяйте, что инструмент выключен, а шнур питания вынут из розетки.

Установка или снятие шлифовальной бумаги

Примечание:

Используйте наждачную бумагу Makita с креплением типа «липучка» сданной шлифовальной машиной.

Для крепления наждачной бумаги:

Рис.2

Рис.3

Рис.4

1. Переверните инструмент, чтобы опорная пластина находилась сверху.
2. Расположите наждачную бумагу, выровняв ее с формой основания. Обязательно совместите отверстия в наждачной бумаге со отверстиями в опорной пластине (в эти отверстия будет засасываться пыль; следовательно, их необходимо оставить открытыми).
3. Сильно надавите на бумагу, расположенную над опорной пластиной.

Для снятия наждачной бумаги:

1. Переверните инструмент, чтобы наждачная бумага находилась сверху.
2. Возьмитесь за один конец наждачной бумаги и снимите ее с опорной пластины.

Примечание:

- Если наждачная бумага в хорошем состоянии, сохраните ее для использования в дальнейшем.

При шлифовании в узких, труднодоступных местах (напр., ставни, шторы, жалюзи), прикрепите конусообразную шлифовальную бумагу к краю опорной пластины (снизу и сверху). Для шлифовки края тонких материалов, согните шлифовальную бумагу и прикрепите ее к стороне опорной пластины, как показано на рисунках.

Пылесборный мешок (дополнительная принадлежность)

Рис.5

Использование мешка для пыли упрощает сбор пыли и делает работу по шлифованию чистой. Для крепления мешка для пыли, вставьте входное отверстие мешка на рукав для сбора пыли на инструменте. Убедитесь, что входное отверстие находится непосредственно над выступом на рукаве для сбора пыли.

Для достижения наилучших результатов, очищайте мешок для пыли, когда он будет наполовину заполнен, слегка постучав по нему для удаления наибольшего возможного количества пыли.

Установка мешка для бумажной пыли (принадлежность)

Рис.6

Вставьте мешок для бумажной пыли в держатель мешка для бумажной пыли передней стороной вверх. Вставьте передний фиксирующий картон мешка для бумажной пыли в выемку держателя мешка для бумажной пыли.

Затем надавите на верхнюю часть переднего фиксирующего картона в направлении стрелки, чтобы надеть его на захваты.

Рис.7

Вставьте выемку мешка для бумажной пыли в направляющую держателя мешка для бумажной пыли. Затем установите держатель мешка для бумажной пыли на инструмент.

Рис.8

Рис.9

ЭКСПЛУАТАЦИЯ

Шлифование

Рис.10

⚠️ ПРЕДУПРЕЖДЕНИ:

- Никогда не работайте с инструментом без установленной шлифовальной бумаги. Вы можете серьезно повредить опорную пластину.
- Никогда не прилагайте к инструменту усилий. Чрезмерное давление может снизить эффективность шлифовки, повредить шлифовальную бумагу и / или сократить срок службы инструмента.

Крепко держите инструмент. Включите инструмент и подождите, пока он наберет полную скорость. После этого мягко коснитесь инструментом поверхности обрабатываемой детали. Вибрационная шлифмашина обычно используется для удаления только небольшого количества материала за один проход. Так как качество поверхности является более важным, чем количество удаляемого материала, не прилагайте особых усилий к инструменту. Все время держите опорную пластину заподлицо с обрабатываемой деталью.

приспособлений. Они могут отличаться в зависимости от страны.

ТЕХОБСЛУЖИВАНИЕ

⚠️ ПРЕДУПРЕЖДЕНИ:

- Перед проверкой или проведением техобслуживания всегда проверяйте, что инструмент выключен, а штекер отсоединен от розетки.
- Запрещается использовать бензин, лигроин, растворитель, спирт и т.п. Это может привести к изменению цвета, деформации и появлению трещин.

Для обеспечения БЕЗОПАСНОСТИ и НАДЕЖНОСТИ изделия, ремонт, проверка и замена угольных щеток и любые другие работы по техобслуживанию или регулировке должны осуществляться в уполномоченных сервис-центрах Makita с использованием запасных частей только производства компании Makita.

ДОПОЛНИТЕЛЬНЫЕ АКСЕССУАРЫ

⚠️ ПРЕДУПРЕЖДЕНИ:

- Эти принадлежности или насадки рекомендуется использовать вместе с Вашим инструментом Makita, описанным в данном руководстве. Использование каких-либо других принадлежностей или насадок может представлять опасность получения травм. Используйте принадлежность или насадку только по указанному назначению.

Если Вам необходимо содействие в получении дополнительной информации по этим принадлежностям, свяжитесь со своим местным сервис-центром Makita.

- Шлифовальная бумага (без предварительной перфорации)
- Мешок для бумажной пыли
- Держатель мешка для бумажной пыли
- Перфорирующая пластина
- Пылесборный мешок

Примечание:

- Некоторые элементы списка могут водить в комплект инструмента в качестве стандартных

Makita Corporation
Anjo, Aichi, Japan

884718D984

www.makita.com